

Concordia University
Faculty of Fine Arts
Department of Music

Université Concordia
Faculté des beaux-arts
Département de musique

ÉuCuE

Electroacoustics Université Concordia University Electroacoustics

1990 - 1991 9 Series 9 1990 - 1991

Concert 1

DANIEL FEIST	Auxferd Nightburr'd;	2'
ISTVAN ANHALT	Electronic Composition no. 3	11'
ROB ABLENAS	<i>fermata via media</i>	22'
SIMON MILLWARD	Nature Dante	6'
KEVIN AUSTIN	Family Games (I)	4'
HILDEGARD WESTERKAMP	Whisper Study	11'
JEAN-FRANÇOIS DENIS	I like eggs (too)	8'
JOHN COLE	Buchla Preludes	10'
<i>Wednesday's Concert de mercredi:</i>		
Hugh Le Caine	Diploia	2'
Pierre Mercure	Incipescence	17'
Léo Kupper	Andromis	14'
Istvan Anhalt	Electronic Composition no. 3	10'
Robert Normandeau	Le cap de la tourmente	7'
Gustav Ciampaga	Opus 11	5'
David Vayo	Time Elastic	6'
Brent Hollan	Video	12'
Jean Piché	Paris on the Burning Sky	8'

Concordia University
Faculty of Fine Arts
Department of Music

Université Concordia
Faculté des beaux-arts
Département de musique

ÉuCuE

Electroacoustics Université Concordia University Electroacoustics
1990 - 1991 9 Series 9 1990 - 1991

90 - x - 17 Concert 2

HUGH LE CAINE	Dripsody	2'
PIERRE MERCURE	Incandescence	17'
GUSTAV CIAMAGA	pour M	6'
ROBERT NORMANDEAU	Le cap de la tourmente	6'
LÉO KÜPPER	Aérosols	14'
ISTVAN ANHALT	Electronic Composition no: 3	10'
BRENT HOLLAND	Wa... About	10'
DAVID VAYO	Time Elastic	6'
JEAN PICHE	Taxis to the Burning Sky	8'

Concerts 1990 - 1991

• novembre 9, 10, 11 Novembre
décembre 4 December
janvier 29 January
février 22, 23, 24 February
avril 16, 17 April
mai 7, 8 May

Concordia University
Faculty of Fine Arts
Department of Music

Université Concordia
Faculté des beaux-arts
Département de musique

ÉuCuE

Électroacoustiques Université Concordia University Electroacoustics
1990 - 1991 9 Series 9 1990 - 1991

90 - x - 17
Concert 2

HUGH LE CAINE	Dripsody	2'
PIERRE MERCURE	Incandescence	17'
GUSTAV CIAMAGA	pour M	6'
ROBERT NORMANDEAU	Le cap de la tourmente	6'
LÉO KÜPPER	Aérosols	14'

ISTVAN ANHALT	Electronic Composition no 3	10'

BRENT HOLLAND	Walk About	10'
DAVID VAYO	Time Elastic	6'
JEAN PICHE	Taxis to the Burning Sky	8'

Concerts 1990 - 1991

- novembre 9, 10, 11 November
- décembre 4 December
- janvier 29 January
- février 22, 23, 24 February
- avril 16, 17 April
- mai 7, 8 May

Concordia University Université Concordia
 Faculty of Fine Arts Faculté des beaux-arts
 Department of Music Département de musique

ÉuCuE

Electroacoustiques Université Concordia University Electroacoustics
 1990 - 1991 9 Series 9 1990 - 1991

90 -xi - 09

Concert 3

Collectif et Cie
En Direct!!

BERNARD DONZEL-GARGAND
 PHILIPPE MOËNNE-LOCCOZ

Cellules

Trio for computers synthesizers, sampler and photo-electric cells

8'

PETER EHRNRROOTH
 BERNARD DONZEL-GARGAND
 JEAN-FRANÇOIS DENIS

Contre

For synthesizers and S.A.M.
 (Digital instrument developed by Collectif et Cie)

10'

BERNARD DONZEL-GARGAND
 PHILIPPE MOËNNE-LOCCOZ

Tutti

For mandolin, synthesizers, computer, samples and video-treatment

13'20"

PETER EHRNRROOTH

Labyrinthe

For clarinet, mandolin, computers, synthesizers, sampler and S.A.M.

12'

PETER EHRNRROOTH

Lithanie III

For mandolin and tape

8'30"

BERNARD DONZEL-GARGAND
 PHILIPPE MOËNNE-LOCCOZ

Insatiation

For clarinet, computers, sampler and synthesizers

14'20"

CONCERT 90 - 91

xi - 10, xi - 11, xii - 04; i - 29; ii - 22, ii - 23; ii - 24; iv - 16, iv - 17; v - 07, v - 08

Concordia University Université Concordia
Faculty of Fine Arts Faculté des beaux-arts
Department of Music Département de musique

ÉuCuE

Électroacoustiques Université Concordia University Electroacoustics
1990 - 1991 9 Series 9 1990 - 1991

90 - xi - 09

Concert 3

Collectif et Cie

En Direct!!

- BERNARD DONZEL-GARGAND
PHILIPPE MOËNNE-LOCCOZ Cellules 8'
Trio for computers synthesizers, sampler and photo-electric cells
- PETER EHRNROOTH
BERNARD DONZEL-GARGAND
JEAN-FRANÇOIS DENIS Contre 10'
For synthesizers and S.A.M.
(Digital instrument developed by Collectif et Cie)
- BERNARD DONZEL-GARGAND
PHILIPPE MOËNNE-LOCCOZ Tutti 13'20"
For mandolin, synthesizers, computers, samplers and video-treatment
- PETER EHRNROOTH Labyrinthe 12'
For clarinet, mandolin, computers synthesizers, sampler and S.A.M.
- PETER EHRNROOTH Lithanie III 8'30"
For mandolin and tape
- BERNARD DONZEL-GARGAND
PHILIPPE MOËNNE-LOCCOZ Irisation 14'20"
For clarinet, computers, sampler and synthesizers

CONCERT: 90 - 91

xi - 10, xi - 11; xii - 04; i - 29; ii - 22, ii - 23, ii - 24; iv - 16, iv - 17; v - 07, v - 08

Concordia University Université Concordia
 Faculty of Fine Arts Faculté des beaux-arts
 Department of Music Département de musique

ÉuCuE

Électroacoustiques Université Concordia University Electroacoustics
 1990 - 1991 9 Series 9 1990 - 1991

90 -xi - 10
Concert 4

Walls of Sound and Silence

JOHN CELONA

Cordes de nuit

8'

Stereo tape
 Kevin Austin - Sound projection

GILLES GOBEIL

Rivage

10'

Bande
 Guy Michel - diffusion

SHORT PAUSE

BRENT HOLLAND

The End of the Wharf

14'

Music for the video *OMO*, by H3O
 Brent Holland - Sound projection

BRENT HOLLAND

A la Espera de una Promesa

16'

Music for the video *Aquarium*, by H3O
 Brent Holland - Sound projection

SHORT PAUSE

PAUL DOLDEN

Below the Walls of Jericho

15'

Stereo tape
 Kevin Austin - Sound projection

HILDEGARD WESTERKAMP

Cricket Voice

11'

Bande
 Ned Bouhalassa - diffusion

CONCERTS: 90 - 91

xi - 11; xii - 04; i - 29; ii - 22; iii - 23; iv - 24; v - 16, iv - 17; vi - 07, v - 08

Concordia University Université Concordia
Faculty of Fine Arts Faculté des beaux-arts
Department of Music Département de musique

ÉuCuE

Électroacoustiques Université Concordia University Electroacoustics
1990 - 1991 9 Series 9 1990 - 1991

90 -xi - 10

Concert 4

Walls of Sound and Silence

- | | | |
|-------------------------|--|-----|
| JOHN CELONA | Cordes de nuit | 8' |
| | Stereo tape
Kevin Austin - Sound projection | |
| GILLES GOBEIL | Rivage | 10' |
| | Bande
Guy Michel - diffusion | |
| ----- SHORT PAUSE ----- | | |
| BRENT HOLLAND | The End of the Wharf | 14' |
| | Music for the video <i>OMO</i> , by H3O
Brent Holland - Sound projection | |
| BRENT HOLLAND | A la Espera de una Promesa | 16' |
| | Music for the video <i>Aquarium</i> , by H3O
Brent Holland - Sound projection | |
| ----- SHORT PAUSE ----- | | |
| PAUL DOLDEN | Below the Walls of Jericho | 15' |
| | Stereo tape
Kevin Austin - Sound projection | |
| HILDEGARD WESTERKAMP | Cricket Voice | 11' |
| | Bande
Ned Bouhalassa - diffusion | |

CONCERTS: 90 - 91

xi - 11; xii - 04; i - 29; ii - 22, ii - 23, ii - 24; iv - 16, iv - 17; v - 07, v - 08

Concordia University
Faculty of Fine Arts
Department of Music

Université Concordia
Faculté des beaux-arts
Département de musique

ÉuCuE

Electroacoustiques - Université Concordia - University Electroacoustics
1990 - 1991 9 Series 9 1990 - 1991

90 - xi - 11
Concert 5

Électro Clips - Version intégrale

MICHEL SMITH	Style de bougalou	3'
CRAIG HARRIS	Somewhere between	3'
JEAN-FRANÇOIS DENIS	Point-virgule	3'
JOHN OSWALD	Bell Speeds	3'
YVES DAoust	Ma béniôl	3'
CLAUDE SCHRYER	Les oiseaux de Bullion	3'
MARTIN GÔTERIT	The Machine's Four Humours	3'
JOHN OLIVER	Marimba Dismembered	3'
ZACK SETTEL	Sweet Clupp	3'
STÉPHANE ROY	Résonances d'arabesques	3'
DANIEL SCHEIDT	What If	3'
BRUNO DEGAZIO	Humoresque 901534	3'
RICHARD TRUHLAR	Simulant	3'

Concordia University Université Concordia
Faculty of Fine Arts Faculté des beaux-arts
Department of Music Département de musique

ÉuCuE

Électroacoustiques Université Concordia University Electroacoustics
1990 - 1991 9 Series 9 1990 - 1991

90 -xi - 11

Concert 5

Électro Clips - Version intégrale

MICHEL SMITH	Style de bougalou	3'
CRAIG HARRIS	Somewhere between	3'
JEAN-FRANÇOIS DENIS	Point-virgule	3'
JOHN OSWALD	Bell Speeds	3'
YVES DAOUST	Mi bémol	3'
CLAUDE SCHRYER	Les oiseaux de Bullion	3'
MARTIN GOTFRIT	The Machine's Four Humours	3'
JOHN OLIVER	Marimba Dismembered	3'
ZACK SETTEL	Skweeit-Chupp	3'
STÉPHANE ROY	Résonances d'arabesques	3'
DANIEL SCHEIDT	What If	3'
BRUNO DEGAZIO	Humoresque 901534	3'
RICHARD TRUHLAR	Simulant	3'

GILLES GOBEIL	Associations libres	3'
ROBERT NORMANDEAU	Bédé	3'
LAURIE RADFORD	Landlocked	3'
CHRISTIAN CALON / CLAUDE	SCHRYER	
	Prochaine station	3'
HILDEGARD WESTERKAMP	Breathing Room	3'

AMNON WOLMAN	Man-Bridge	3'
FRANCIS DHOMONT	Qui est là	3'
ROXANNE TURCOTTE	Miniserie	3'

CHRISTIAN CALON	Temps incertains	3'
DAN LANDER	I'm looking at my hand	3'
JAVIER ALVAREZ	Mambo a la Braque	3'
CHARLES ARMIRKHANIAN	Bajanoom	3'

empreintes DIGITALes : 4487, rue Adam, Montréal, QC : 254 - 7794

CONCERTS: 90 - 91

xii - 04;

i - 29;

ii- 22, ii - 23, ii - 24;

iv - 16, iv - 17;

v - 07, v - 08

ÉuCuE

Électroacoustiques université Concordia university Electroacoustics

les 9, 10 et 11 !!

!!!

ERRATUM

novembre 09 Trio Collectif et Cie
d'Annecy, France
Électroacoustiques en direct et MIDI-vidéo

novembre 10 Bandes et vidéos
- 14 canaux -

novembre 11 Électro-Clips — Denis &
Version intégrale Schryer et al
— 14 canaux —

7141 rue Sherbrooke o, Salle de Concert Concordia Concert Hall
20h

décembre 04, janvier 29, février 22, 23, 24, avril 16, 17,
mai 07 (étudiant(e)s Concordia), mai 08 (Inter-universitaires)

ÉUCUE

Electroacoustiques université Concordia université Electroacoustics

9 CONCERTS 90 - 91 CONCERTS 9

- novembre 10 Trio Collectif et Cie
de Annecy, France
Électroacoustiques en-direct et MIDI-vidéo
- novembre 11 Bandes et vidéos
- 14 canaux -
- novembre 12 Electro-Clips — Denis &
Version intégrale Schryer et al.
— 14 canaux

7141 rue Sherbrooke o. Salle de Concert Concordia Concert Hall

20h

décembre 04, janvier 29, février 22, 23, 24, avril 16, 17,
mai 07 (étudiant(e)s Concordia), mai 08 (Inter-Universitaires)

ÉUCUE

Électroacoustiques université Concordia university Electroacoustics

9 CONCERTS 90 - 91 CONCERTS 9

*novembre 10 Trio Collectif et Cie
de Annecy, France*

Électroacoustiques en direct et MIDI-vidéo

*novembre 11 Bandes et vidéos
- 14 canaux -*

*novembre 12 Électro-Clips — Denis &
Version intégrale Schryer et al
— 14 canaux —*

*7141 rue Sherbrooke o, Salle de Concert Concordia Concert Hall
20h*

*décembre 04, janvier 29, février 22, 23, 24, avril 16, 17,
mai 07 (étudiant(e)s Concordia), mai 08 (Inter-universitaires)*

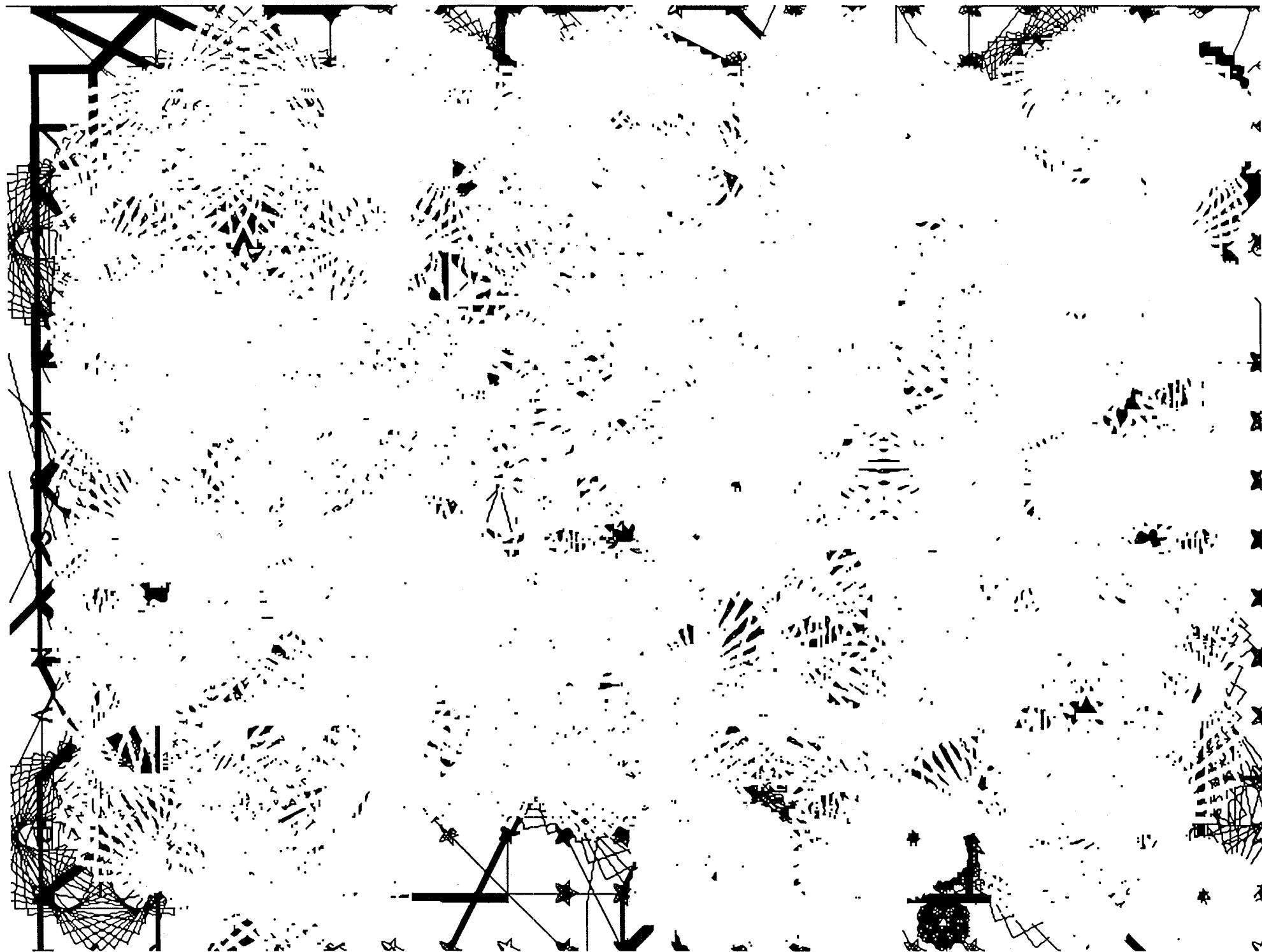

Concordia University Université Concordia
 Faculty of Fine Arts Faculté des beaux-arts
 Department of Music Département de musique

ÉuCuE

Electroacoustiques Université Concordia University Electroacoustics

1990 - 1991 9 Series 9 1990 - 1991

Concert 6

EGES BEBRIS Process Piano

RANDY SMITH Counter Blast

PASCALE TRUDEL Dragons

CHRISTIAN CALON / CLAUDE SCHRYER

Pêche

FRANCIS DHOMONT

Signé Dionysos

CONCERTS: 90 - 91

- janvier 29 January
- février 22, 23, 24 February
- avril 16, 17 April
- mai 7, 8 May

le 04
décembre

20 h

ÉuCuE

Électroacoustiques université Concordia university Electroacoustics



Egils Bebris Process Piano

Randy Smith Counter Blast

Pascale Trudel Dragons

C Calon / C Schryer Pêche

Francis Dhomont Signé Dionysos

7141, rue Sherbrooke o
Salle de Concert Concordia Concert Hall



le 04
décembre

20 h

ÉUCUÉ

Électroacoustiques université Concordia university Electroacoustics

Egils Bebris Process Piano

Randy Smith Counter Blast

Pascale Trudel Dragons

C Calon / C Schryer Pêche

Francis Dhomont Signé Dionysos

7141, rue Sherbrooke o
Salle de Concert Concordia Concert Hall

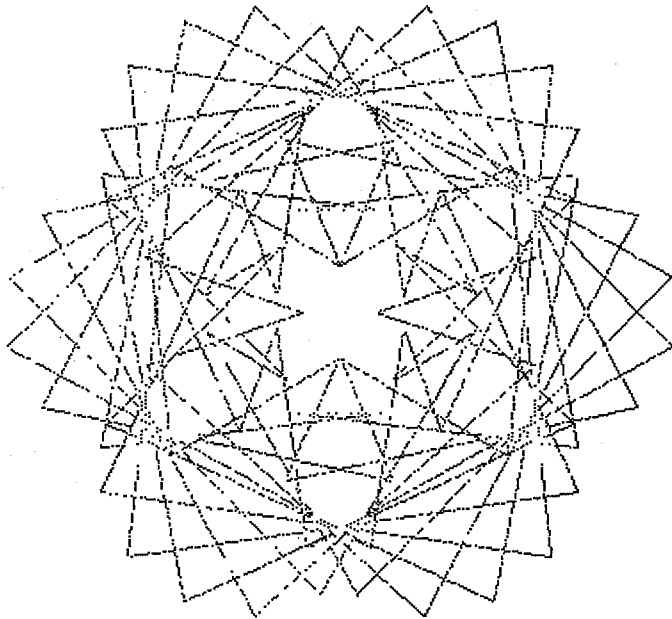
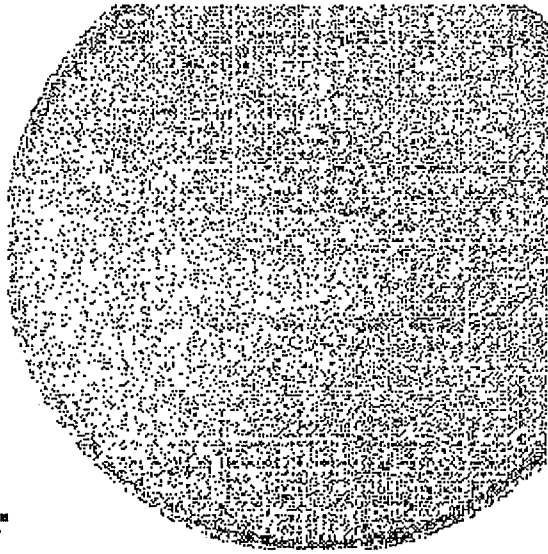

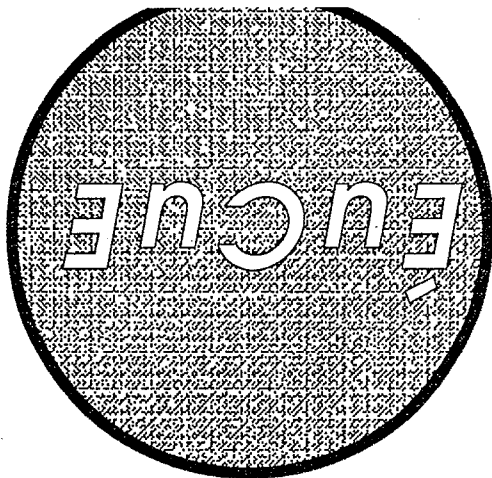

ÉuCuE — MUSIC
Département de musique RF - 310
Université Concordia University
7141, rue Sherbrooke o
Montréal, QC H4B 1R6

→ Concert
90 - xii - 04

rec. 04

Concordia University Université Concordia
Faculty of Fine Arts Faculté des beaux-arts
Department of Music Département de musique

ÉuCuE

Électroacoustiques Université Concordia University Electroacoustics

1990 - 1991 9 Series 9 1990 - 1991

Concert 6

EGILS BEBRIS	Process Piano
RANDY SMITH	Counter Blast
PASCALE TRUDEL	Dragons
CHRISTIAN CALON / CLAUDE SCHRYER	Pêche

FRANCIS DHOMONT	Signé Dionysos
-----------------	----------------

CONCERTS: 90 - 91

- janvier 29 January
- février 22, 23, 24 February
- avril 16, 17 April
- mai 7, 8 May

Concordia University
Faculty of Fine Arts
Department of Music

Université Concordia
Faculté des beaux-arts
Département de musique

ÉUCUE
ÉUCUE
ÉUC

ÉUCUE

Électroacoustiques Université Concordia University Electroacoustics

1990 - 1991 9 Series 9 1990 - 1991

January 29 janvier, 1991

Concert 7

PIERRE DE GAGNÉ

Heureux qui communique

STÉPHANE ROY

Incursions nocturnes

CECILIE ORE

Étapper

MARC TREMBLAY

L'argent, toujours l'argent

ÉUCUE
ÉUCUE
ÉUCUE

BARRY TRUAX

Solar Ellipse

ANNETTE VANDE GORNE

Tao, 4ème élément : Métal

Concerts 1990 - 1991

- janvier 29 January
- février 22, 23, 24 February
- avril 16, 17 April
- mai 7, 8 May

ÉUCUE
ÉUCUE
ÉUCUE
ÉUCUE
ÉUCUE

7141, rue Sherbrooks o

Métro - Vendôme

Autobus 105

Université
Concordia
University

janvier

29

January

1991

20 h

ÉUCUE

Concert
acousmatique

14 haut-parleurs

Pierre De Gagné - Heureux qui communique

Stéphane Roy - Incursions nocturnes

Celie Ore - Étapper

Marc Tremblay - L'argent, toujours l'argent

Barry Truax - Solar Ellipse

Annette Vande Gorne - Tac, 4ème élément :

Métal

Université
Concordia
University

Salle de Concert

Concordia

Concert Hall

848-4709

ÉUCUE
ÉUCUE
ÉUCUE
ÉUCUE
ÉUCUE

Université Concordia University
Dept de musique, ÉuCuE
7141, rue Sherbrooke o
Montréal, QC H4B 1R6

ÉUCUE
ÉUCUE
ÉUCUE
ÉUCUE
ÉUCUE

Électroacoustiques université Concordia university Electroacoustics

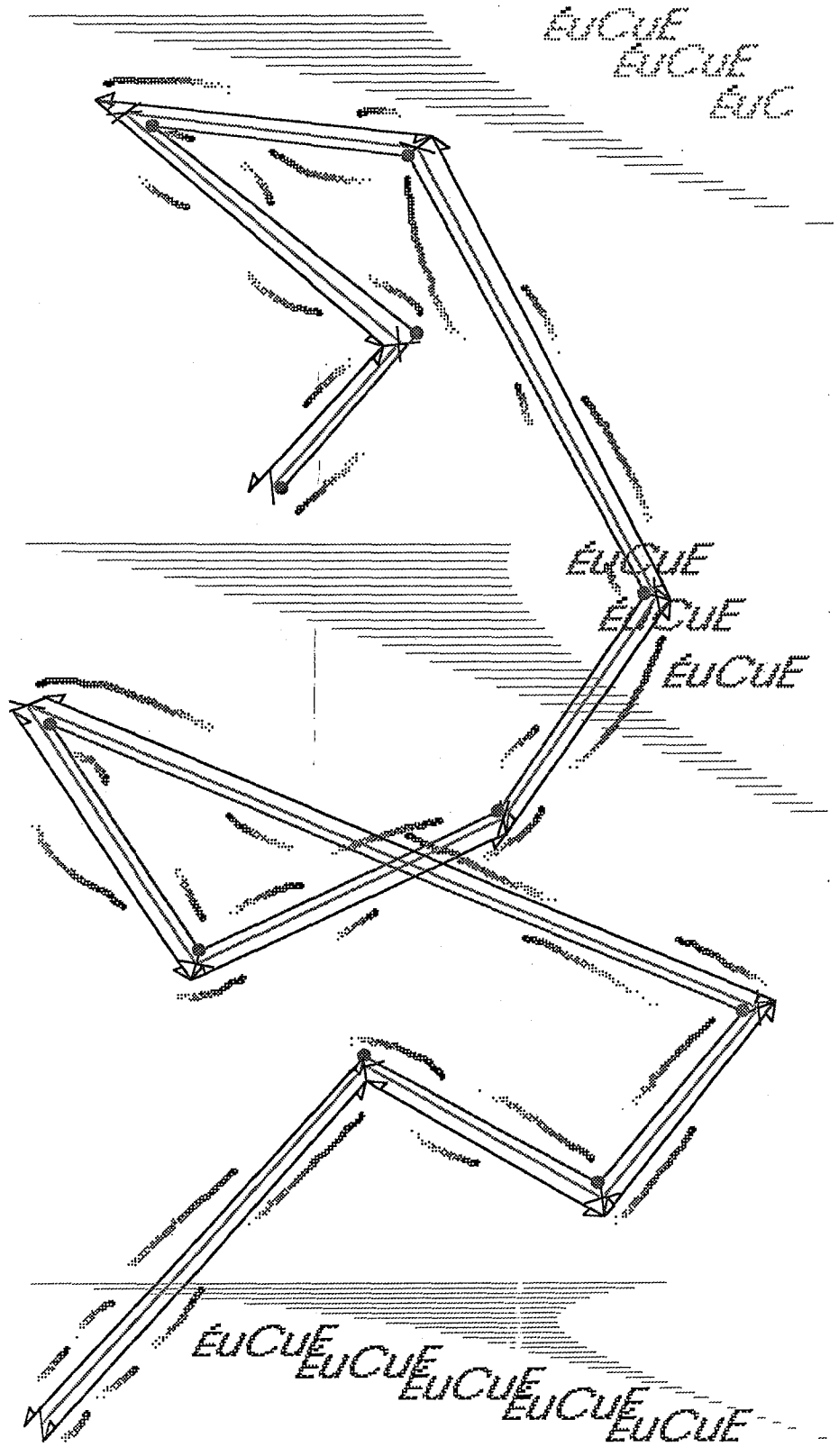

Concordia University
Faculty of Fine Arts
Department of Music

Université Concordia
Faculté des beaux-arts
Département de musique

ÉuCuE

Électroacoustiques Université Concordia University Electroacoustics

1990 - 1991 9 Series 9 1990 - 1991

January 29 janvier, 1991

Concert 7

PIERRE DE GAGNÉ

Heureux qui communique

STÉPHANE ROY

Incursions nocturnes

CECILIE ORE

Étapper

MARC TREMBLAY

L'argent, toujours l'argent

BARRY TRUAX

Solar Ellipse

ANNETTE VANDE GORNE

Tao, 4ème élément : Métal

Concerts 1990 - 1991

- *janvier 29 January*
- *février 22, 23, 24 February*
- *avril 16, 17 April*
- *mai 7, 8 May*

Concordia University
Faculty of Fine Arts
Department of Music

Université Concordia
Faculté des beaux-arts
Département de musique

ÉuCuE

Électroacoustiques université
Concordia
university Electroacoustics

1990 - 1991

9 Series 9

1990 - 1991

Concert 8

91 - ii - 22

HUGH LE CAINE	(1955) Dripsody	2'
BENGT HAMBRAEUS	(1975) Intrada	7'
DANIEL FEIST	(1982) I never had a chance: Dream Sequence 1 - 28	9'
HUGH LE CAINE	(1970) Mobile	2'
ANN SOUTHAM	(1989) Fluke Sound	10'
*****	*****	
MICHEL SMITH	(1990) Style de bougalou	3'
BARBARA GOLDEN	(1980) Tripping to Greece	11'
SUSAN FRYKBERG	(1982) Saxarba	15'
ZACK SETTEL	(1990) Skweeit-Chupp	3'

samedi: Dawson - Concerto Grosso; Oswald - Bell Speeds; Feist - Eight-step Minuet;
Oliver - Marimba Dismembered; Ciamaga - Pour M: ; Daoust - Quatuor
dimanche: Austin - Static Gestures III; Tallon - Like An Empty Road Descending;
L'Espérance - Sur deux îles de KB; Austin - SUN

Concordia University
Faculty of Fine Arts
Department of Music

Université Concordia
Faculté des beaux-arts
Département de musique

ÉuCuÉ

Électroacoustiques université
Concordia
university Electroacoustics

1990 - 1991 9 Series 9 1990 - 1991

Concert 8

91 - ii - 22

HUGH LE CAINE	(1955) Dripsody	2'
BENGT HAMBRAËUS	(1975) Intrada	7'
DANIEL FEIST	(1982) I never had a chance: Dream Sequence 1 - 28	9'
HUGH LE CAINE	(1970) Mobile	2'
ANN SOUTHAM	(1989) Fluke Sound	10'
*****	*****	
MICHEL SMITH	(1990) Style de bougalou	3'
BARBARA GOLDEN	(1980) Tripping to Greece	11'
SUSAN FRYKBERG	(1982) Saxarba	15'
ZACK SETTEL	(1990) Skweeit-Chupp	3'

samedi: Dawson - Concerto Grosso; Oswald - Bell Speeds; Feist - Eight-step Minuet;
Oliver - Marimba Dismembered; Ciamaga - Pour M: ; Daoust - Quatuor
dimanche: Austin - Static Gestures III; Tallon - Like An Empty Road Descending;
L'Espérance - Sur deux îles de KB; Austin - SUN

ÉuCuE

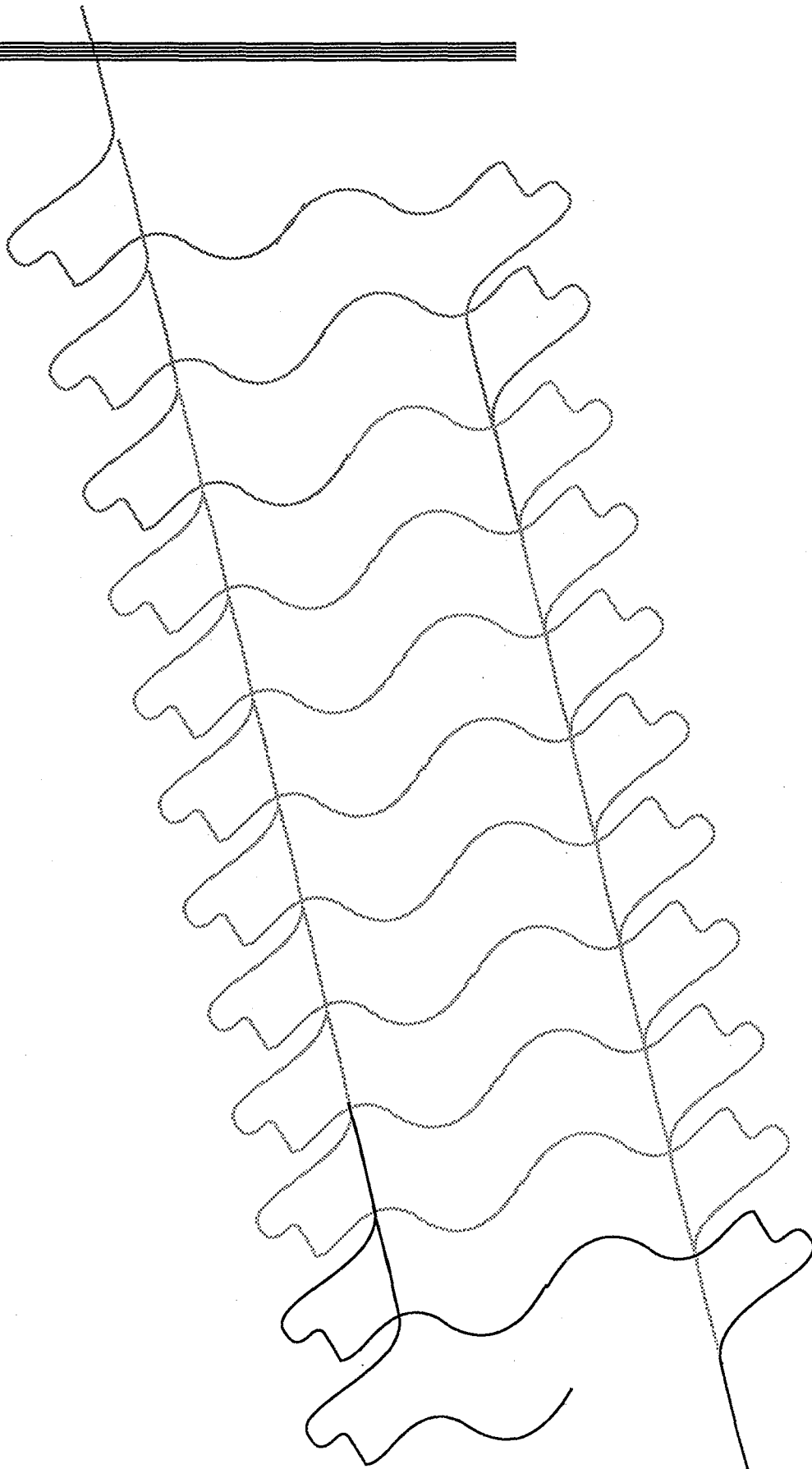
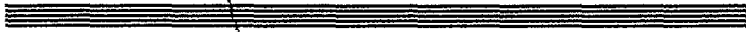
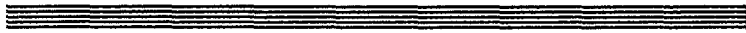

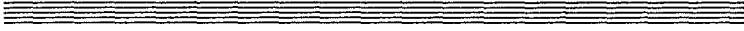
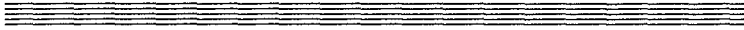

ÉuCuE

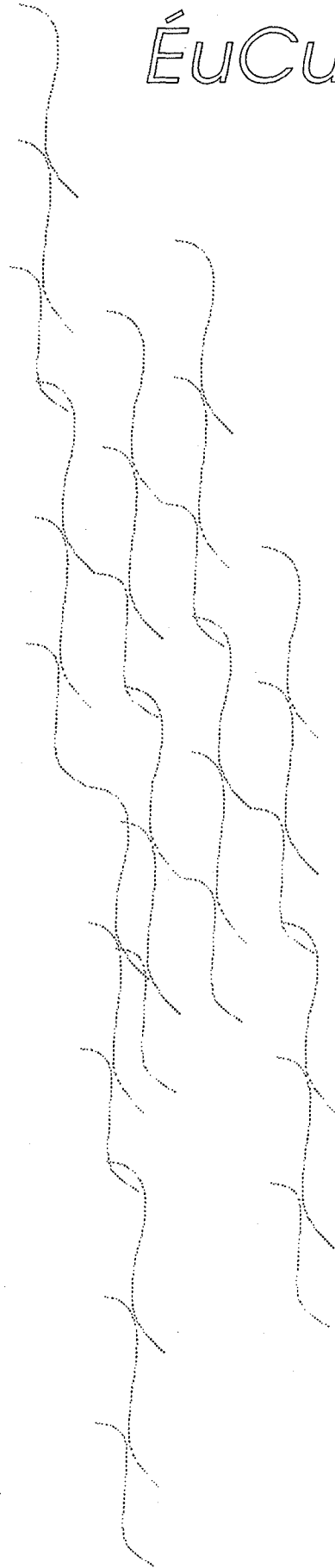
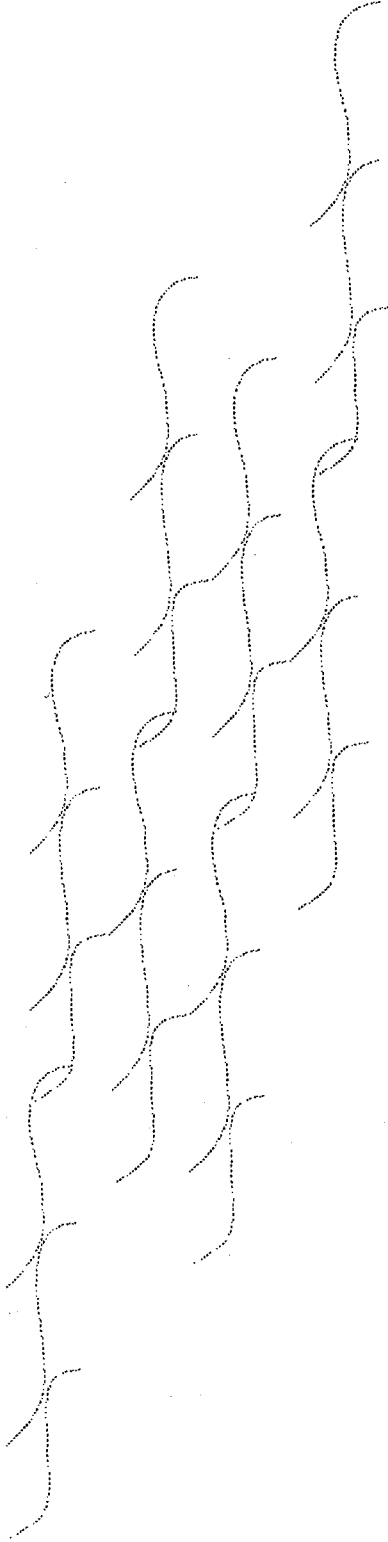

Concordia University
Faculty of Fine Arts
Department of Music

Université Concordia
Faculté des beaux-arts
Département de musique

ÉuCuE
Électroacoustiques université
Concordia
university Electroacoustics

1990 - 1991 9 Series 9 1990 - 1991

Concert 9
91 - ii - 23

TED DAWSON	(1972-4) Concerto Grosso	15'
JOHN OSWALD	(1990) Bell Speeds	3'
DANIEL FEIST	(1983) Eight-step minuet	11'
JOHN OLIVER	(1990) Marimba Dismembered	3'

GUSTAV CIAMAGA	(1978) pour M:	3'
YVES DAOUST	(1979) Quatuor	22'

dimanche: Austin - Static Gestures III; Tallon - Like An Empty Road Descending;
L'Espérance - Sur deux îles de KB; Austin - SUN

CONCERTS: 17, 18 avril; 07, 08 mai

Concordia University
Faculty of Fine Arts
Department of Music

Université Concordia
Faculté des beaux-arts
Département de musique

ÉuCuE

Électroacoustiques université
Concordia
university Electroacoustics

1990 - 1991

9 Series 9

1990 - 1991

Concert 9
91 - ii - 23

TED DAWSON	(1972-4) Concerto Grosso	15'
JOHN OSWALD	(1990) Bell Speeds	3'
DANIEL FEIST	(1983) Eight-step minuet	11'
JOHN OLIVER	(1990) Marimba Dismembered	3'

GUSTAV CIAMAGA	(1978) pour M:	3'
YVES DAOUST	(1979) Quatuor	22'

dimanche: Austin - Static Gestures III; Tallon - Like An Empty Road Descending;
L'Espérance - Sur deux îles de KB; Austin - SUN

CONCERTS: 17, 18 avril; 07, 08 mai

Concordia University
Faculty of Fine Arts
Department of Music

Université Concordia
Faculté des beaux-arts
Département de musique

ÉuCuE

Électroacoustiques université
Concordia
university Electroacoustics

1990 - 1991 9 Series 9 1990 - 1991

Concert 9
91 - ii - 23

TED DAWSON (1972-4) Concerto Grosso 15'

JOHN OSWALD (1990) Bell Speeds 3'

DANIEL FEIST (1983) Eight-step minuet 11'

JOHN OLIVER (1990) Marimba Dismembered 3'

GUSTAV CIAMAGA (1978) pour M: 3'

YVES DAOUST (1979) Quatuor 22'

dimanche: Austin - Static Gestures III; Tallon - Like An Empty Road Descending;
L'Espérance - Sur deux îles de KB; Austin - SUN

CONCERTS: 17, 18 avril; 07, 08 mai

Concordia University
Faculty of Fine Arts
Department of Music

Université Concordia
Faculté des beaux-arts
Département de musique

ÉuCuE

Électroacoustiques université
Concordia
university Electroacoustics

1990 - 1991

9 Series 9

1990 - 1991

Concert 9
91 - ii - 23

TED DAWSON	(1972-4) Concerto Grosso	15'
JOHN OSWALD	(1990) Bell Speeds	3'
DANIEL FEIST	(1983) Eight-step minuet	11'
JOHN OLIVER	(1990) Marimba Dismembered	3'

GUSTAV CIAMAGA	(1978) pour M:	3'
YVES DAoust	(1979) Quatuor	22'

dimanche: Austin - Static Gestures III; Tallon - Like An Empty Road Descending;
L'Espérance - Sur deux îles de KB; Austin - SUN

CONCERTS: 17, 18 avril; 07, 08 mai

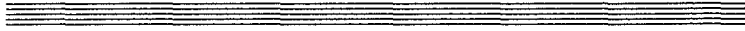

ÉuCuE

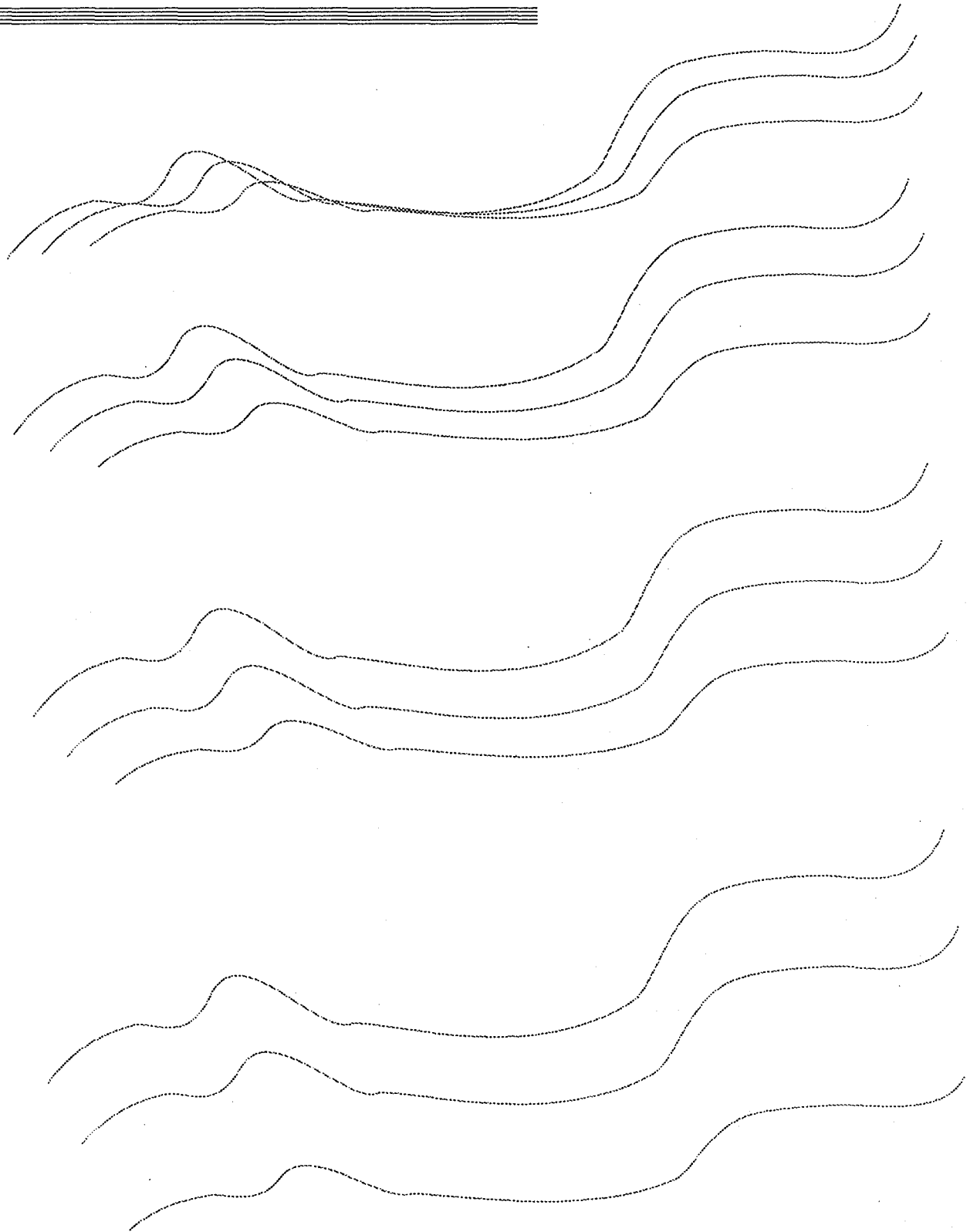

Concordia University
Faculty of Fine Arts
Department of Music

Université Concordia
Faculté des beaux-arts
Département de musique

ÉUCUE

Électroacoustiques université
Concordia
university Electroacoustics

1990 - 1991

9 Series 9

1990 - 1991

Concert 10

91 - ii - 24

KEVIN AUSTIN

(1988) Static Gestures III 6'

JAMES TALLON

(1983) Like An Empty Road
Descending 11'

tape and slides

DENIS L'ESPÉRANCE

(1990) Sur deux îles 5'

bande et diapositives

KEVIN AUSTIN

(1982) SUN 42'

Voice, synthesizers and tape

CONCERTS: 17, 18 avril; 07, 08 mai

Université
Concordia
University

Électroacoustiques université Concordia University Electroacoustics

EUQUE

sources
sonores
intérieures

instrumentalement
parlant

voix interrompues

7141, rue
Sherbrooke o
Montréal

Métro ->
Vendôme
Autobus
-> 105

Le Caine	(1955) Dripsody
Hambraeus	(1975) Intrada
Feist	(1982) Dream Sequence
Le Caine	(1970) Mobile
Southam	(1989) Fluke Sound
Smith	(1990) Style de bougalou
Golden	(1980) Tripping to Greece
Feist	(1983) Eight-step Minuet
Settel	(1990) Skweeit-Chupp

ven 22 fév 20h

Dawson	(1972 - 4) Concerto Grosso
Oswald	(1990) Bell Speeds
Frykberg	(1982) Saxarba
Oliver	(1990) Marimba Dismembered
Ciamaga	(1987) pour M:
Daoust	(1979) Quatuor

sam 23 fév 20h

Austin	(1988) Static Gestures III
Tallon	(1983) Like An Empty Road Descending
L'Espérance	(1990) Sur deux îles de KB
Austin	(1982) SUN

dim 24 fév 20h

Interrupted Voices

Instrumentally speaking

Inland soundscapes

ven 22

20h

sam 23

20h

dim 24

pot-pourri elektroakustyczna smorgasbord
 pot-pourri elektroakustyczna smorgasbord
 pot-pourri elektroakustyczna smorgasbord

ÉUCUE

Series 9

Concerts 10 & 11

17/18 avril 1991

Université Concordia
Faculté des beaux-arts
Département de musique

Concordia University
Faculty of Fine Arts
Department of Music

ÉuCuE

Électroacoustiques université Concordia university Electroacoustics

1990 - 1991 9 Series 9 1990 - 1991

Concert 11

91 - iv - 17

HILDEGARD WESTERKAMP	Breathing Room
HUGH LE CAINE	This Thing Called Key
ROBERT NORMANDEAU	Jeu
DANIEL LEDUC	Ombre

BRUNO DEGAZIO	Humoresque 901534
JOHN RIMMER	Poi
RICHARD TRUHLAR	Black It Stood As Night
SUSAN FRYKBERG	Worm Songs

CONCERTS 1991

- avril - 18 - April
- mai - 07, 08 - May

>>PERSPECTIVES->>

juin - 03 -> 09 - June

Université Concordia
Faculté des beaux-arts
Département de musique

Concordia University
Faculty of Fine Arts
Department of Music

ÉuCuE

Électroacoustiques université Concordia university Electroacoustics

1990 - 1991 9 Series 9 1990 - 1991

Concert 12

91 - iv - 18

CLAUDE SCHRYER &
CHRISTIAN CALON

Prochaine station

JOHN MILLER &
CLAUDE RIVEST

Improvisation and Poem
(Turkish Delight)

John Miller - electro
Claude Rivest - instrum
Rosemary Miller - graphi

JOHN WIGGINS

Timbre Maps #1, #6,
#5w/#4

CLAUDE SCHRYER

dans un coin
Charles Dallaire - clar

DAVID KEANE

Nautilus
Charles Dallaire - clar

MICHEL SMITH
JAVIER ALVAREZ

Style de bougalou
Mambo a la Braque

CONCERTS 1991

• mai - 07, 08 - May

>>PERSPECTIVES->>

juin - 03 -> 09 - June

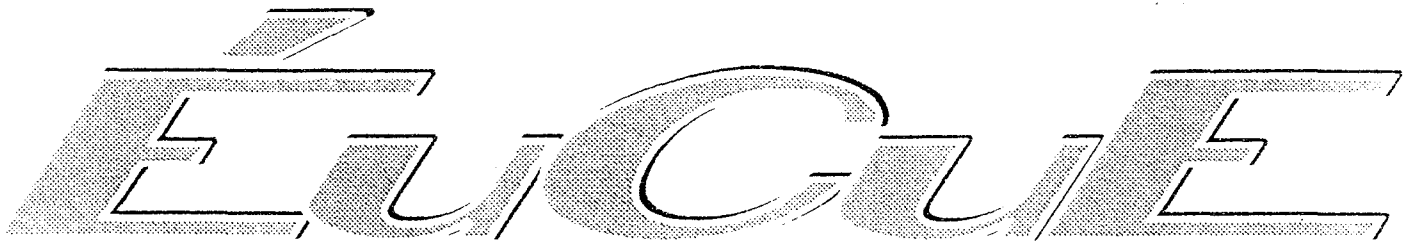

Université Concordia
Faculté des beaux-arts
Département de musique

Concordia University
Faculty of Fine Arts
Department of Music

ÉuCuE

Électroacoustiques université Concordia university Electroacoustics

1990 - 1991 9 Series 9 1990 - 1991

Concert 11

91 - iv - 17

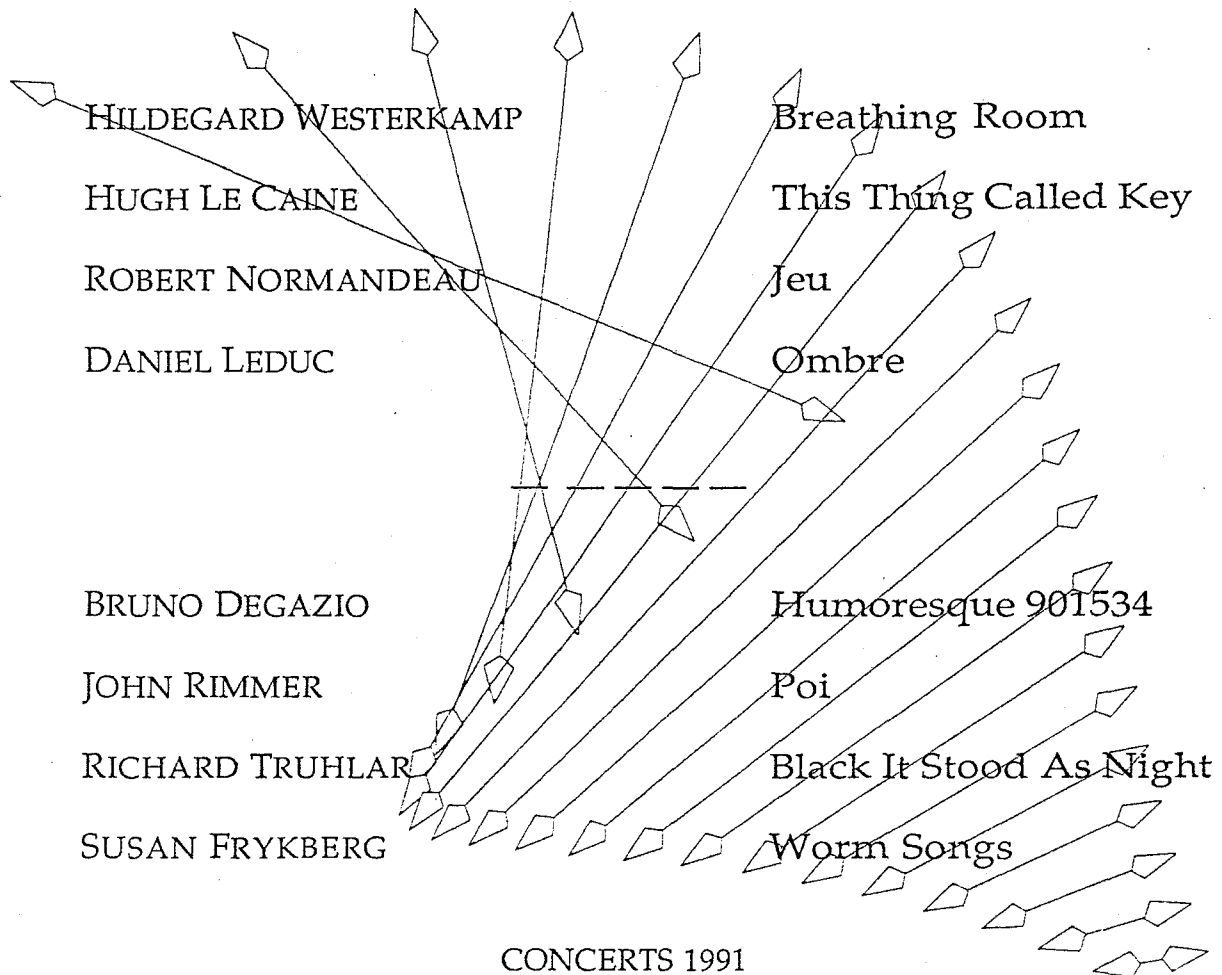

CONCERTS 1991

- avril - 18 - April
- mai - 07, 08 - May

>>PERSPECTIVES->>

juin - 03 -> 09 - June

Salle de Concert Concordia Concert Hall
7141, rue Sherbrooke o, Montréal QC

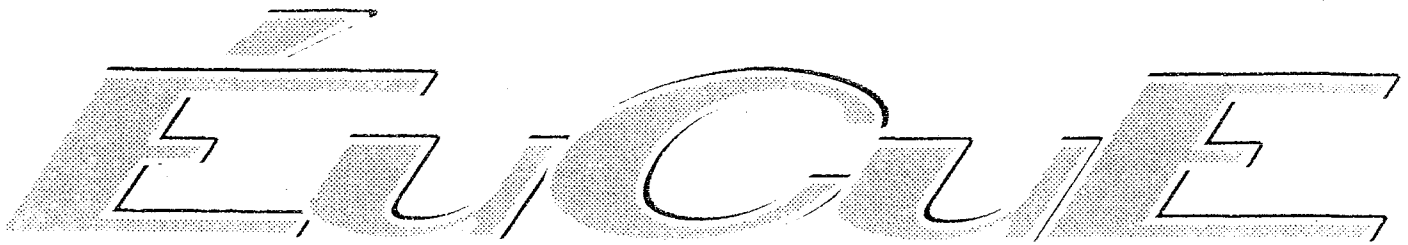

Université Concordia
Faculté des beaux-arts
Département de musique

Concordia University
Faculty of Fine Arts
Department of Music

ÉuCuE

Électroacoustiques université Concordia university Electroacoustics

1990 - 1991 9 Series 9 1990 - 1991

Concert 12

91 - iv - 18

CLAUDE SCHRYER &
CHRISTIAN CALON

Prochaine station

JOHN MILLER &
CLAUDE RIVEST

Improvisation and Poem
(Turkish Delight)

John Miller - electro
Claude Rivest - instrum
Rosemary Miller - graphi

JOHN WIGGINS

Timbre Maps #1, #6,
#5w/#4

CLAUDE SCHRYER

dans un coin
Charles Dallaire - clar

DAVID KEANE

Nautilus
Charles Dallaire - clar

MICHEL SMITH
JAVIER ALVAREZ

Style de bougalou
Mambo a la Braque

CONCERTS 1991

• mai - 07, 08 - May

>>PERSPECTIVES->>

juin - 03 -> 09 - June

ÉUCUE

Électroacoustiques université
Concordia
university Electroacoustics

Université Concordia University

Series 9

Faculté des Beaux-arts
Faculty of Fine Arts

Concerts 11 et 12

Département de musique
Department of Music

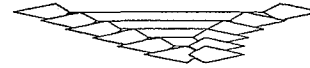

mercredi le 17 avril / wed ap 17



20h
20h

(2) Électro-Clips
Hugh Le Caine ↔ This Thing Called Key
Daniel Leduc ↔ Ombre
Robert Normandeau ↔ Jeu
Susan Frykberg ↔ Worm Songs
John Rimmer ↔ Poi
Richard Truhlar ↔ Black It Stood As Night

Électro-Live! ⇨⇨

avec: Charles Dallaire (cl)
John Miller et Claude Rivest

jeudi le 18 avril / thur ap 18

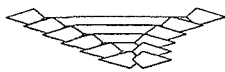

(2) Électro-Clips
David Keane ↔ Nautilus
John Wiggins ↔ Timbre Maps
John Miller ↔ Improvisation and Poem
Claude Rivest (Turkish Delight)
Claude Schryer ↔ Dans un coin

Salle de Concert Concordia // Concordia Concert Hall

Info : 848-4709 7141, rue Sherbrooke o métro Vendôme --> autobus 105 Info : 848-4709

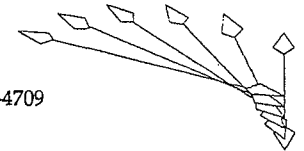

ÉuCuE
Département de musique
Université Concordia
7141, rue Sherbrooke o
Montréal, QC H4B 1R6

Series 9
Concerts 10 & 11
17 / 18 avril 1991

ÉuCuE

PERSPECTIVES->->

Journées électroacoustiques CEC Electroacoustic Days
>>PERSPECTIVES->-> 1991 Concordia 1991>>PERSPECTIVES->->
03 -> 09 juin / June, 1991

Veillez envoyer
vos bandes dans
un format de
présentation
concert (DAT ou
demi-piste
stéréo, 38 cm/s)
et joindre des
notes de
programme et une
note biographique
de 70 mots.

APPEL / CALL

d'œuvres d'étudiant(e)s achevées en 1991
for Student Works finished in 1991

DATE LIMITE // DEADLINE

>>PERSPECTIVES le 29 avril 1991

April 29 1991

>>PERSPECTIVES->->

Send tapes in
Concert Ready
Version (DAT or
1/2 track stereo,
38 cm/sec, with
program note and
70 word
biography)

>>PERSPECTIVES->->
Department of Music
Concordia University
7141, rue Sherbrooke o
Montréal, QC H4B 1R6

Tel:
(514)
848-
4709

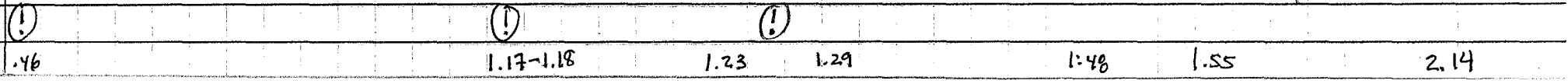
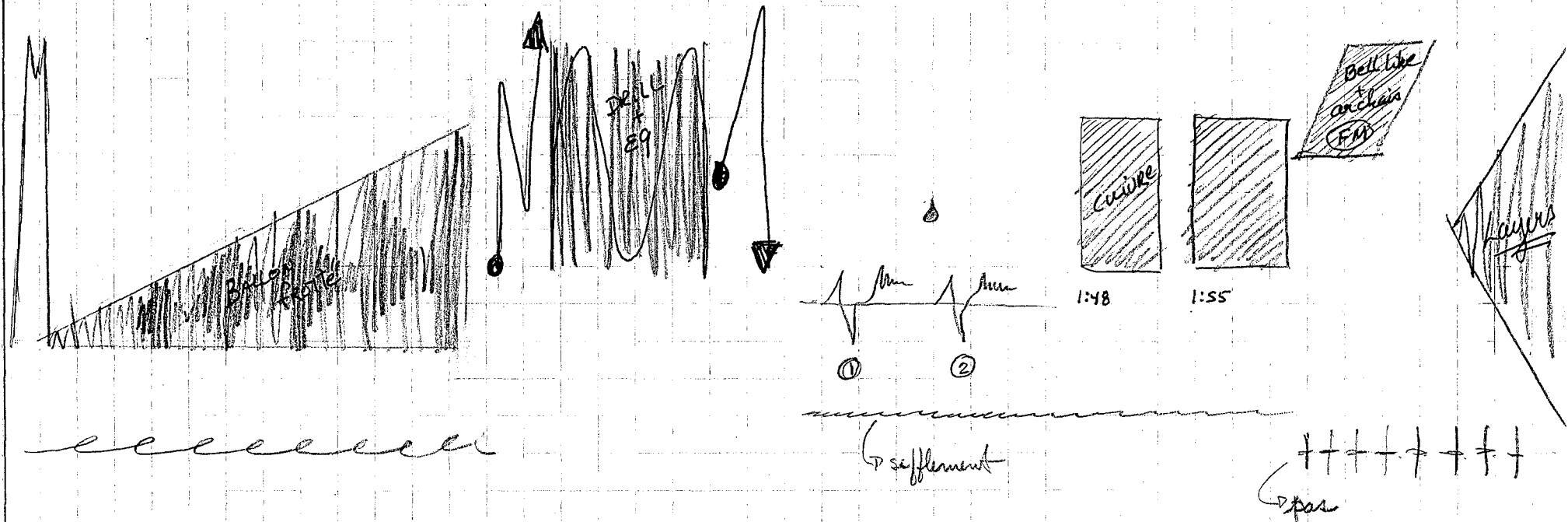
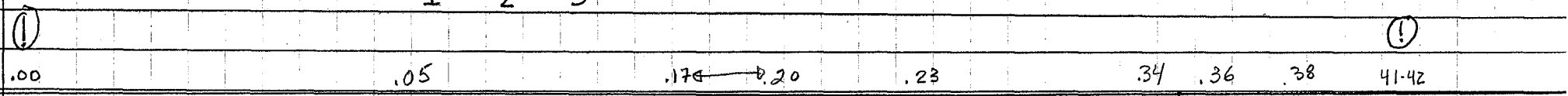
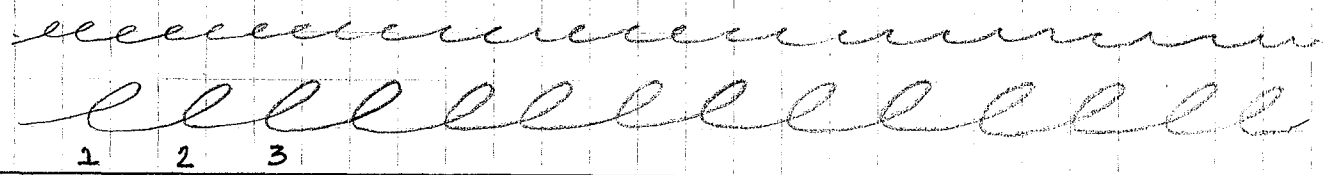
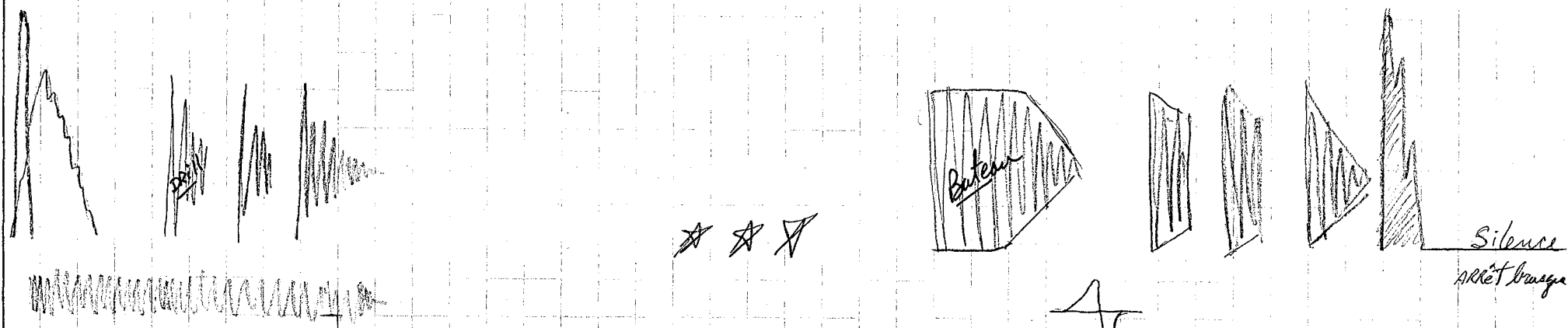

ÉuCuE

Département de musique
Université Concordia

Series 10 Concert 14

Concert Inter-universitaires
91 - v - 08

McGill	SHAWN BELL	<i>Performance</i>
U de M	NICHOLAS DEMEEUS	<i>Sibylla ou Halo d'un état</i>
McGill	MARIO BRILLON	<i>Caucheman américain</i>
U de M	ALAIN TRAVERS	<i>Micro-fun streoïd</i>
U de M	CLAIRE PICHÉ	<i>Dors-tu?</i>
McGill	DOUG DE ST-CROIX	<i>12 o'clock</i>
U de M	FRÉDÉRIC ROVERSELLI	<i>2F</i>
U de M	EMMANUEL MADAN	<i>Caniapiscau</i>
McGill	MICHAEL PICTON	<i>Ouvertures</i>
Conservatoire du Québec	YVES POIRAS	<i>Trim Assasia</i>

>> PERSPECTIVES <<<
June 03 -> 09 juin

ÉuCuE

ÉuCuE

Département de musique
Université Concordia

Series 10

Concert 14

Concert Inter-universitaires
91 - v - 08

McGill	SHAWN BELL	<i>Performance</i>
U deM	NICHOLAS DEMEEUS	<i>Sibylla ou Halo d'un état</i>
McGill	MARIO BRILLON	<i>Caucheman américain</i>
U deM	ALAIN TRAVERS	<i>Micro-fun streoïd</i>
U deM	CLAIRE PICHÉ	<i>Dors-tu?</i>
McGill	DOUG DE ST-CROIX	<i>12 o'clock</i>
U deM	FRÉDÉRIC ROVERSELLI	<i>2F</i>
U deM	EMMANUEL MADAN	<i>Caniapiscau</i>
McGill	MICHAEL PICTON	<i>Ouvertures</i>
Conservatoire du Québec	YVES POITRAS	<i>Trim Assasia</i>

>>PERSPECTIVES->->
June 03 -> 09 juin

ÉUCuE

Concerts Électroacoustiques Concordia
Concordia Electroacoustic Concerts

Concerts Inter-universitaires

étudiant(e)s Concordia
May 07 mai

étudiant(e)s Université de Montréal
May 08 mai

20 h Université McGill
Conservatoire de Québec

ÉUCuE
Département de musique
Université Concordia
7141, rue Sherbrooke o
Montréal, H4B 1R6

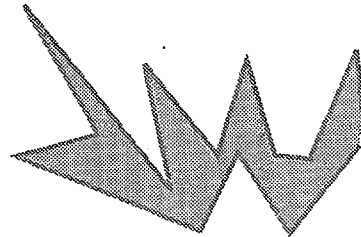
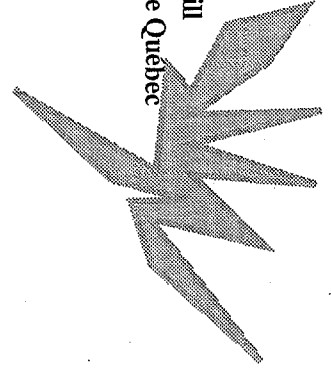
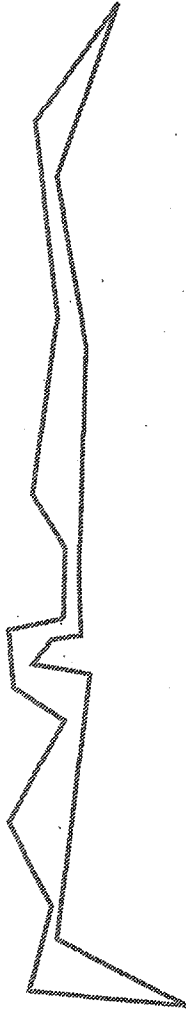

Concerts Électroacoustiques Concordia
Concordia Electroacoustic Concerts

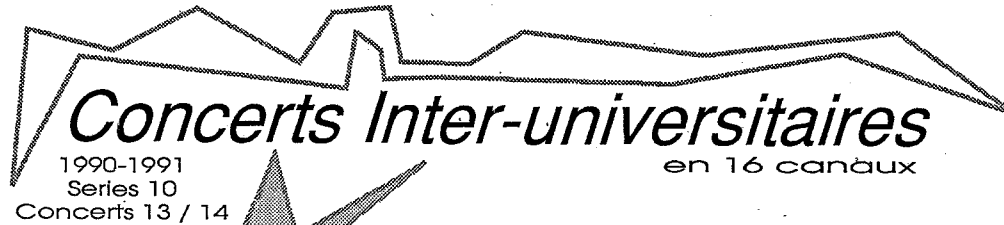

ÉuCuE
Université Concordia
Faculté des beaux-arts
Département de musique

May 07 mai étudiant(e)s Concordia

**May 08 mai étudiant(e)s Université de Montréal
Université McGill
Conservatoire de Québec**

20 h

**Salle de Concert Concordia Concert Hall
7141, rue Sherbrooke o
(514) 848-4709**



Concerts Électroacoustiques Concordia
Concordia Electroacoustic Concerts

Concerts Inter-universitaires

1990-1991

Series 10

Concerts 13 / 14

en 16 canaux

May 07 mai étudiant(e)s Concordia

May 08 mai étudiant(e)s Université de Montréal
Université McGill

Conservatoire de Québec

20 h

Salle de Concert Concordia Concert Hall
7141, rue Sherbrooke o
(514) 848-4709

ÉaCuE
Université Concordia
Faculté des beaux-arts
Département de musique

ENCLOSURE

ENCLOSURE

ENCLOSURE

ENCLOSURE

ENCLOSURE

ENCLOSURE

ENCLOSURE

ENCLOSURE

ENCLOSURE

ARTS
SCÈNES
CULTURELLES
CONTEMPORAINES
PRÉSENTATIONS

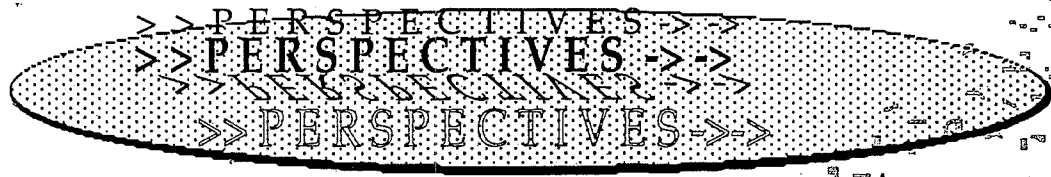

Journées électroacoustiques CEC Electroacoustic Days 1991 Concordia
Université Concordia University
Montréal, Québec, CANADA
1991 / vi - 03 -> vi - 10

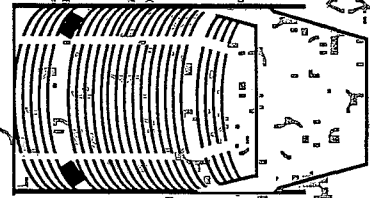
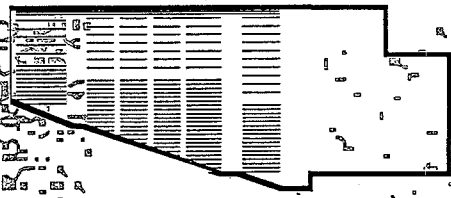

PERSPECTIVES :
dans le sens de l'appréciation des possibilités futures, des ouvertures
dans l'horizon contemporain et aussi dans le sens d'optique, la
considération de différents points de vue.
>>PERSPECTIVES>> veut créer des liens entre compositeurs et
interprètes de différentes générations et de tous les coins du pays afin de
faire le point.

PERSPECTIVES,
a singularly dualistic term, carrying with it the sense of perceiving things
in relationship, and (from the french), the balancing and assessment of
future possibilities.
>>PERSPECTIVES>> will attempt to address many of these
contemporary concerns and interests by bringing together composers and
performers from across the country, from across time.

CONTACTEZ / CONTACT

Journées électroacoustiques CEC Electroacoustic Days 1991 Concordia
C P 845, Succ Place d'Armées
Montréal, QC
CANADA H2Y 3J2

APPEL / CALL

ŒUVRES / WORKS

ELECTROACOUSTIC / QUÉBÉCOISES

Mixtes / with
INSTRUMENTS

spatial actualization spatiale

Présentations

Installations

Visual Arts visuels

Sonic Arts Sonores

Diffusion Radio broadcast

Rapports de Studio Reports

Discussions

DATES LIMITÉ / DEADLINES

91 - i - 07

Contactez-nous pour plus de détails et afin de
recevoir le formulaire de demande
Write for information and required application form.

3:00 - :14
15 -
3:29
3:45
4:00
4:20
4:40
4:55
5:05
5:15
5:45
6:00
6:20
6:35
6:50
7:18
7:35
7:48
8:07
8:10
8:28
8:55
9:08

Slow fade up. phased

waves

tone entry rhythm >

tone rhy

~~~~~

~~~~~

~~~~~

~~~~~

~~~~~

~~~~~

~~~~~

water

tones <

~~~~~

tone <

~~~~~

tones <

+ voices <  
~~~~~

tones <

rhythm
~~~~~



pl of 2

Traklan  
Black

5:25 

1:37 

Truklan

Black (p2)

3:00   
6:12 rhythm + low tones only  

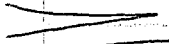
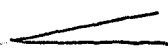

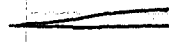

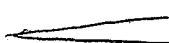

1:00   
1:12   
cont cresc.

W. eq.  
changes  
sop.

8:00 low tone out

8:08   

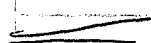
Play  
eq  
settings

  
  
10   
  

11   

Stops  
suddenly!